

Båtsystem



STAINLESS

JAnkarlift®

MANUAL



Nu med lågfartsläge när du tar hem ankarlinan

Lätt, bekvämt och säkert.

Ankarlift® med blyad lina och fritt fall gör till- och lossläggning lätt, bekvämt och säkert. Du fäller ankaret med en enkel knapptryckning och lägger det precis där du vill ha det. När du lägger loss från hamnen slipper du det manuella slitet med en våt och smutsig dragglina. Med Ankarlift® är det bara att trycka på knappen och hålla den intryckt, Ankarlift® tar hem tampen i högfartsläge tills den första markeringen når sensorn därefter matas tampen in i en lägre "pulsart" tills den når andra markeringen och stannar. Efter detta stopp kan spelet enbart frikopplas för att släppa ut tampen.

Ankarlift® har en unik, patenterad och aktiv tryckrulle som griper om linan oavsett belastning. även om linan slackar tar Ankarlift® hem den.

Som tillbehör finns en fjärrkontroll som gör att du t.ex. kan justera sträckningen från land. Ankarlift® monteras invändigt eller utvändigt. Ankarlift® är en svensk produkt som har sålts till mer än 2 000 nöjda kunder. Som tillval finns ett stort antal olika typer av ankardävertar i syrafast rostfritt stål.



	Invändig montering / Internal mounting	3,4
	Utvändig montering / Outside mounting	5
	Elinstallation, automatstopp / Electrical installation, auto-stop function	6
	Justering av drivpaket / Adjusting the drive unit	7,8
	Ankring / Dropping the anchor	9
	Reservdelar / Spare parts	10
	Tillbehör / Accessories	11

Invändig montering / Internal mounting

Monteringsalternativ / Alternative mountings

Invändig montering i aktern. / Internal stern mounting.

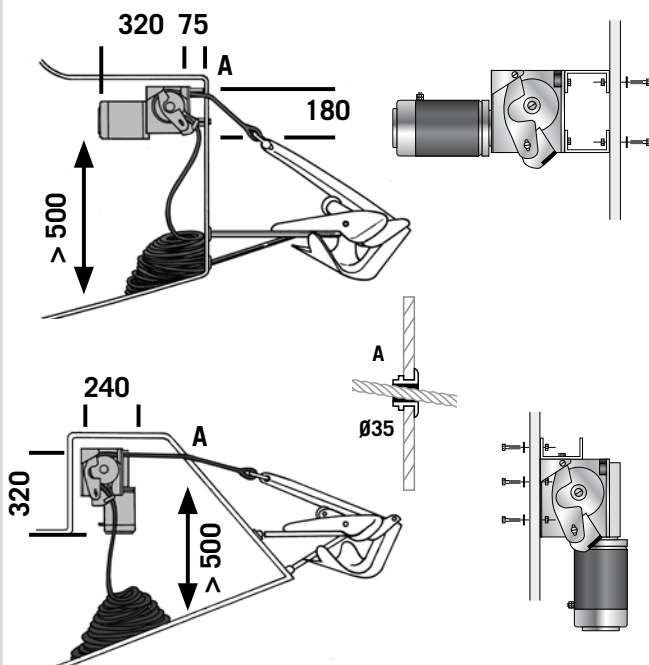

Alternativ. / Alternative.

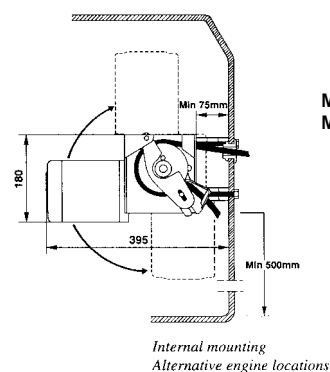

Min. avstånd till akterspegel, 75 mm /
Min. distance to stern, 75 mm

Invändig montering i durk eller däck. /
Internal mounting in the floor or in the deck.

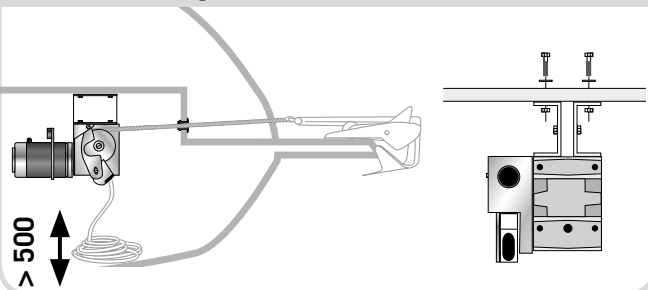

Invändig montering

Ankarlift monteras med motorn vertikalt eller horisontellt på akterspegeln, skrovsidan, ett skott eller annan lämplig plats ombord. Drivpaketet är kompakt och får plats även i trånga utrymmen.

OBS! Det måste finnas ett utrymme på *minst 500 mm* under vinschen så att ankarlinan får plats.

Tänk på att det ska vara lätt att komma åt drivpaketet för inspektion och eventuell justering av tryckrullen.

För bästa stadga rekommenderas att en aluminiumbricka fästs mellan skrov och drivpaket (se nästa sida för montage).

Drivpaketet

Drivhjulet måste alltid monteras vertikalt. I vissa fall måste anpassningsjärn tillverkas.

Ankarlinan måste alltid kunna falla fritt utan att trassla in sig i andra föremål eller blockera utloppet på Ankarlift. Bäst funktion får du om du monterar vinschen i ett separat utrymme, t ex en avbalkning.

Märk ut hålen för fästbultarna och genomföringen från insidan av skrovet och borra fästhålen med en 9 mm borr. Hålet för genomföringen borrar med en 35 mm hålsåg.

Montera Ankarlift med 4 bultar och de medföljande fästvinklarna.

OBS! Det är viktigt att skrovytan är slät så att linan inte kan haka upp sig.

VIKTIGT! Fäst ankarlinan *rakt under spelet* i skrovet eller annan fast punkt, så att inte hela linan löper ut ur båten.

Internal mounting

The Ankarlift Windlass System may be mounted with the engine vertically or horizontally in the stern, on the side of the hull, on a bulkhead or in another suitable place on board. The drive unit is very compact and only requires limited space.

NB! There must be a clearance of at least 500 mm below the winch to accommodate the anchor line.

Bear in mind that you must be able to access the drive unit for inspection purposes and to adjust the pressure roller if necessary.

For the best firmness we recommend that an aluminum plate is attached between the hull and drive package (see next page for mounting).

The drive unit

The driving gear must be mounted vertically. Some adjustment work may be necessary.

The anchor line must be able to drop freely without getting tangled and without blocking the outlet on the Windlass System. Best results are achieved by mounting the winch in a separate space, e.g. by partitioning it off.

Mark the hole for the mounting bolts and the lead-in from the inside of the hull and drill the mounting hole using a 9-mm drill. The hole for the lead-in should be drilled using a 35-mm bit.

Mount the Windlass System using 4 bolts and the accompanying angle fittings.

NB! Check to ensure that the external surface of the hull will not damage the line.

IMPORTANT! Secure the anchor line directly below the winch in the hull or another fixed point.

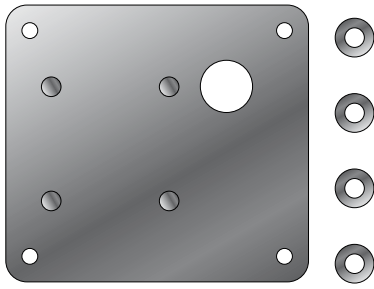

Verktyg / Tools

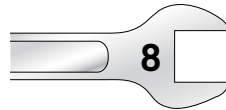

skiftnyckel /
wrench

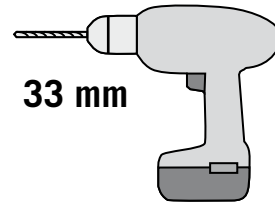

33 mm



(alt. glasfiberspäckel / fiberglass putty)

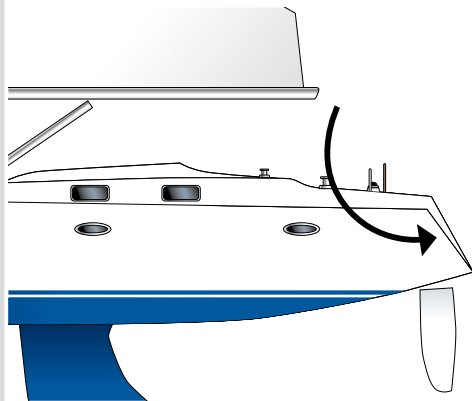

1

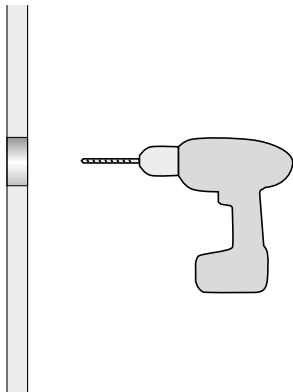

2

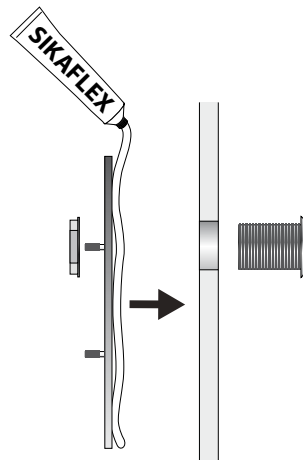

3

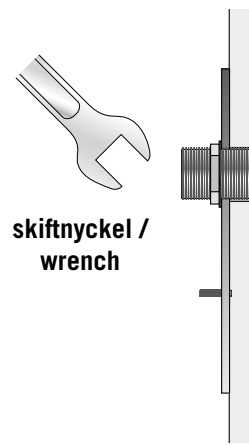

skiftnyckel /
wrench

4

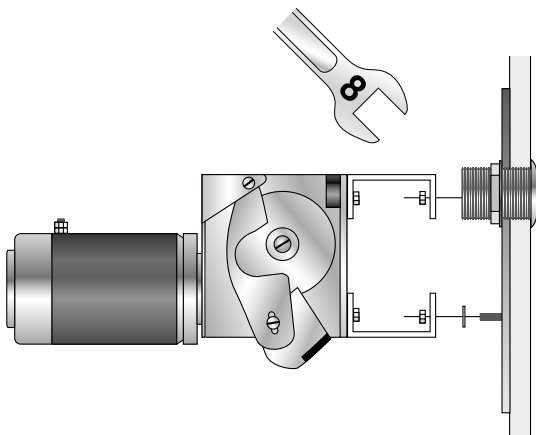

5

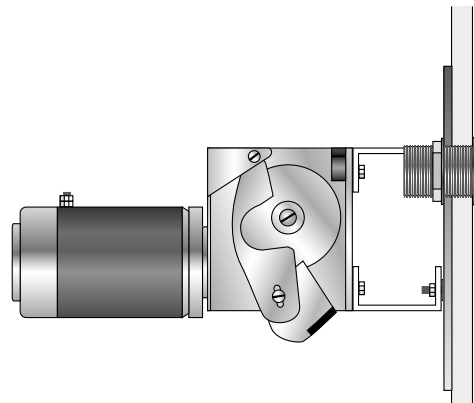

6

Utvändigt montage

Monteringsanvisning / Mounting instructions

Omställning till utvändigt montage.
Conversion for outside mounting

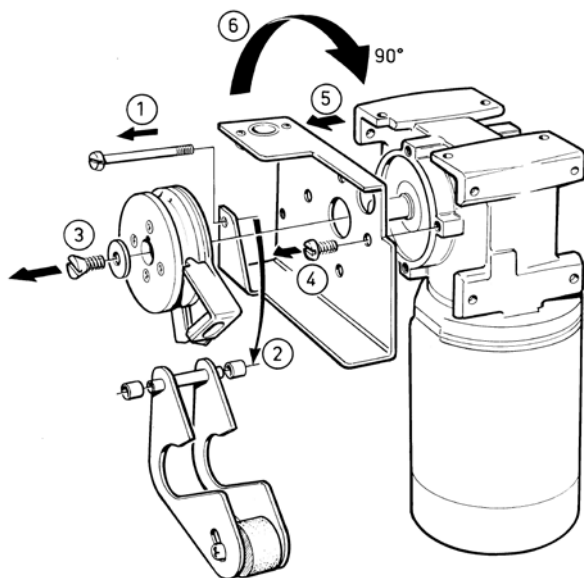

Kåpa. Cover.

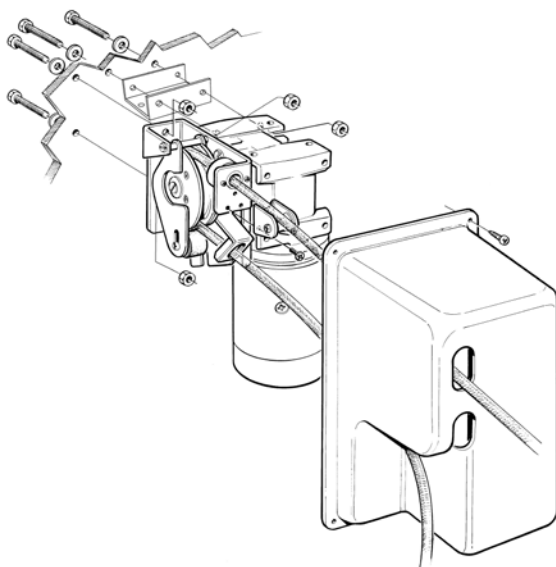

Utvändig montering

Utvändigt montage är lämpligt för båtar med akterruff där utrymme för vinschen saknas under däck. Montera drivpaketet så högt upp på akterspegeln som möjligt. Montera också en korg eller box under vinschen för uppsamling av ankarlinan.

Passa in kåpan över driftpaketet så att ankarlinan löper fritt genom in- och utmatningshålen i kåpan.

OBS! Kör aldrig Ankarlift utan skyddskåpan.

VIKTIGT! Fäst ankarlinan *rakt under spelet* i skrovet eller annan fast punkt, så att inte hela linan löper ut ur båten.

Outside mounting

Outside mounting is preferable in vessels with stern cabins as the required space for the winch will not be available below deck. Mount the drive unit as far up on the stern as possible, and position a basket or a box below the winch to store the anchor line.

Adjust the cover above the drive unit so that the anchor line runs freely through the inlet and outlet in the cover.

NB! Never use the Ankarlift Windlass System without the safety cover.

Montering / Assembly

Manöverpanel. / Control panel.

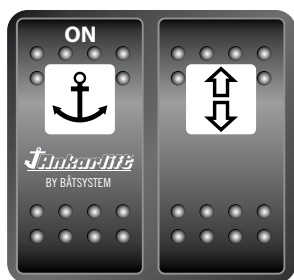

Kopplingsschema. / Wiring

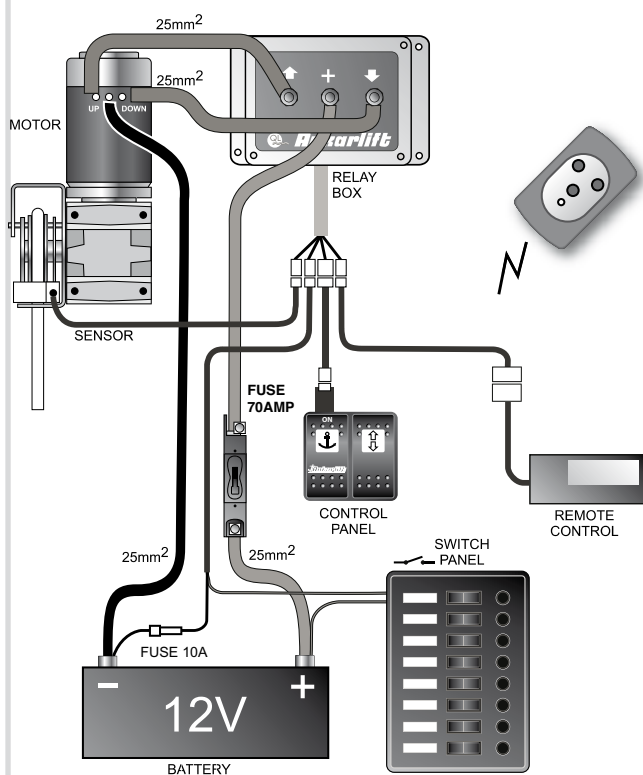

Automatstopp / Auto-stop

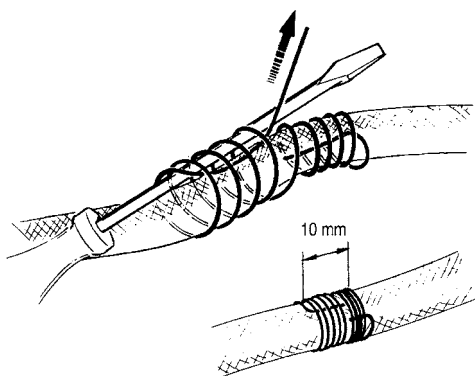

Whipping

Elinstallation

Relälådan monteras torrt, väl skyddat och lättåtkomlig för service. Montera den så nära drivpaketet som möjligt. Manöverpanelen ska monteras lättåtkomligt vid förarplatsen. Ta upp ett fyrkantigt hål 50x50 mm och montera panelen. Manöverpanelen är vattentät och kan användas t ex i sittbrunnen.

Kabeln mellan manöverpanelen och relälådan ska förläggas fast och så kort väg som möjligt. Den ansluts till relälådans uttag. Gör elinstallationen till Ankarlift® enligt kopplingsschemat. Observera att de angivna kabeldimensionerna är minimivärden. Är avståndet mellan batteri och drivpaket mer än 5 meter rekommenderas 35 mm² kabel.

Automatstoppet ska anslutas till kontakten på relälådan. Montera boxen med strömställaren lätt åtkomligt. Fjärrkontrollboxen bör monteras utanför motorrummet. Fjärrkontrollboxen är ej vattentät och skall därför monteras skyddad från vatten.

OBS! Du måste installera en 70A automatsäkring på den röda + kabeln mellan batteriet och relälådan. Det är viktigt att denna säkring är lättåtkomlig eftersom den läser ut vid överbelastning av ankarspelet.

Automatstopp och låg puls fart

Ankarlift® har en automatisk stoppfunktion som via en sensor läser av två olika givare - mässingstrådar på ankarlinan. Fram till den första givaren arbetar spelet i ett högfartsläge för att därefter arbeta i en lägre "puls fart" och stannar i ändläget där det sedan enbart går att frikopplas för att släppa ut ankarlinan.

För att automatstoppen ska fungera ska två givare monteras på ankarlinan, ett högfartsläge och ett ändläge.

Provkör först vinschen manuellt. Lägg märke till att ankarlinan har en "stopp-sträcka" på någon decimeter. Gör en tagling med den bifogade mässingstråden enligt skissen här bredvid och ta hänsyn till stoppsträckan.

Electrical installation

The relay housing must be installed in a dry position where it is well protected and easily accessible for service. Install it as near to the drive unit as possible.

The control panel should be installed near the vessel's controls. Make a square hole (50x50 mm) and install the panel. The control panel is watertight and can be used outdoors.

The cable which runs between the control panel and the relay housing should be securely fastened and extend no further than necessary. Make the electrical installation as shown in the wiring illustration. Note that the given cable dimensions are minimum values. If the distance between the battery and the drive unit is more than 5 metres, we recommend a 35 mm² cable.

The auto-stop should be connected to the contact on the relay housing.

The remote control is supplied with an up/down switch. This should be positioned in an easily accessible position. The remote control must be installed outside the engine room. The remote control is not waterproof and should be installed in a water-protected area.

NB! You must install a 70 A automatic circuit breaker (41100530) on the red cable which runs between the battery and the relay housing. This circuit breaker must be easily accessible as it will cut out if the anchor winch is overloaded.

Auto-stop function and pulse speed

The QL Ankarlift Windlass System incorporates an auto-stop function. In order for this to function, you must mount a sensor on the anchor line. Test the winch manually first. Note that the anchor line has a "stopping distance" of a few decimetres.

Make a whip of approx. 10mm using the accompanying brass wire. Remember to take the stopping distance into account.

If you want the anchor to stop automatically at water level for rinsing, simply make another whip in the required position on the anchor line.

Justering av drivpaketet / Adjusting the drive unit



Användning

Innan du använder Ankarlift® första gången ska du kontrollera att alla skruvar är ordentligt åtdragna och att ankarlinan kan löpa fritt. Glöm inte heller att fästa ankarlinans fria ände ordentligt i båten. Kontrollera alla elektriska anslutningar och att kontaktorna sitter ordentligt i sina uttag.

OBS! Ankaret ska alltid säkras med en separat tamp under gång för att förhindra oavsiktlig ankring.

Vid förtöjning ska ankarlinan alltid säkras på knape. Ligg ej enbart på spelet vid övernattnings.

VIKTIGT! Vinschen utvecklar en dragkraft på 350 kg och kan orsaka skador på både personer och utrustning om den hanteras ovarsamt.

Kör aldrig Ankarlift® utan att ha ordentlig uppsikt över ankringen / hemtagningen. Se alltid till att inga personer uppehåller sig i närheten av drivpaketet under drift. Låt inte barn hantera Ankarlift®.

Justering av drivpaketet

Vid leverans är drivpaketet inställt för att ge rätt dragkraft. Dragkraften kan behöva justeras beroende på linans kvalitet och dimension. Justeringen utföres i (friläge) och lämpligast med torr lina.

Ställ drivpaketet i friläge, lossa justerskruven (1) och flytta det lilla hjulet (2) mot drivhjulet (3) för att öka dragkraften, och ifrån för att minska dragkraften. Justera endast i små steg.

Viktigt att notera är om tryckrullen justeras för hårt så kan armen inte röra sig ända fram till sitt låsningsläge med resultat att tryckrullen inte låser linan. Lämplig friktion är när tryckrullen kan manövreras hela vägen fram och tillbaka med normal handkraft.

OBS! Denna inställning är mycket känslig. Justeras endast i mycket små steg (0,5 - 1 mm i taget) för att hitta rätt dragläge.

Vid vissa installationer kan det bli nödvändigt att justera sensorn (3) som läser av givaren/mäasuringstråden på ankarlinan detta på grund av att ankarlinan får ett större avstånd till sensorn än i standardinstallationen. Sensorn kan justeras genom att skruva den mycket försiktigt inåt och prova sig fram. Skruvas sensorn in för långt riskerar den att mekaniskt ta emot i ankarlinan med skada som följd.

Application

Before using the Ankarlift® Windlass System for the first time, you must check that all screws have been correctly fastened and that the anchor line can run freely. Remember also to secure the free end of the anchor line securely on board the vessel.

Check all electrical installations and ensure that the contacts are correctly positioned in the sockets.

NB! The anchor must be secured with a separate piece of rope when not in use to ensure that it is not released accidentally.

When anchoring the vessel, the anchor line must be secured round a cleat. Do not moor the vessel overnight using only the winch.

The winch exerts a traction force of 350 kg and may cause damage to both persons and equipment if used without due care and attention.

Never use the Ankarlift® Windlass System without proper supervision when dropping/raising the anchor. Ensure that there is no-one near the drive unit during operation. Do not allow children to operate the Ankarlift® Windlass System.

Adjusting the drive unit

The drive unit has been set to the correct traction force prior to delivery. The unit can easily be adjusted to reduce/increase the friction with adaption to the dimension and quality of the rope. The adjustment is made with the gear in (neutral), preferable with a dry rope.

Get the drive unit in neutral, loosen the adjusting screw (1) and move the small wheel (2) towards the drive wheel (3) to increase the friction, or further away from the drive gear to reduce the friction. Make the adjustments in small steps.

Notably is that if the pressure roll is adjusted too tight, the yoke fails to pull the pressure roll all the way up and push the rope against the wheel for maximum grip.

NB! The unit is highly sensitive and should be adjusted in very small steps (0,5 - 1 mm at a time) in order to achieve the correct traction position. The correct friction will have been achieved when the pressure roller can be moved back and forth easily by hand.

Justering av drivpaketet / Adjusting the drive unit

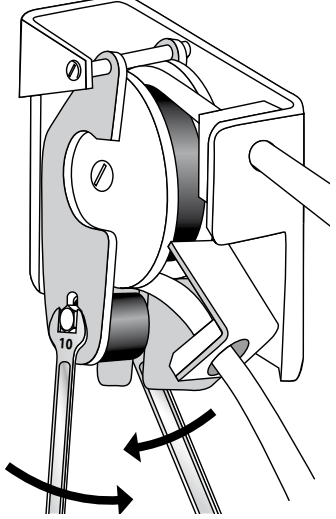
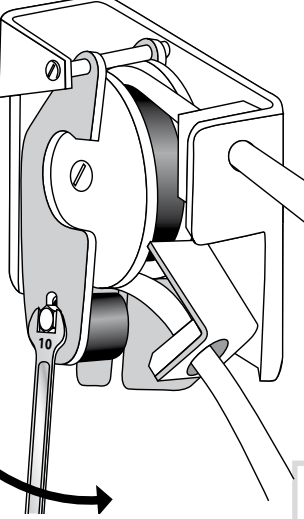
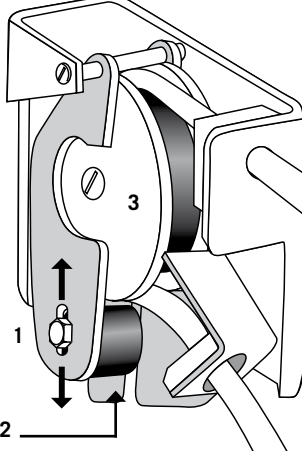
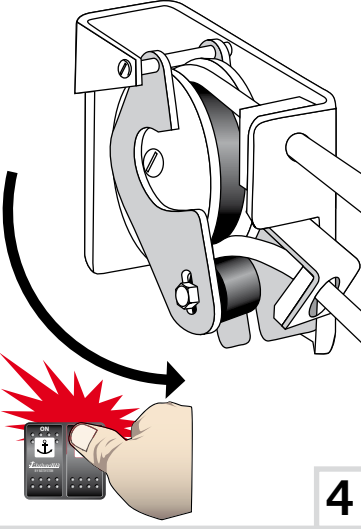
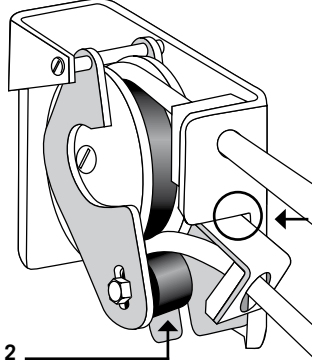
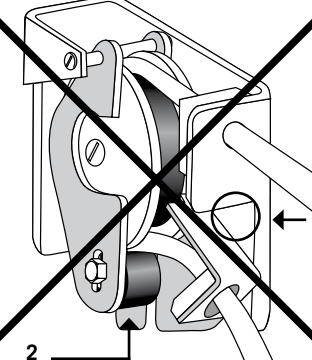
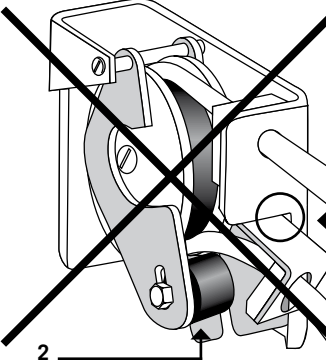
 <p>1</p>	<p>Tidigare utförande (låsmutter)/ Earlier model (locking nut):</p>  <p>1</p>	<p>Ny modell (mutterplatta)/ New model (nut plate):</p>  <p>2</p>	<p>Friläge (justerläge)/ Neutral (adjustment position):</p>  <p>3</p> <p>Skruva åt bulten igen/ Fasten the bolt:</p>
<p>Dragläge / Pulling position:</p>  <p>4</p>	 <p>2</p> <p>Rätt spänd: Tryckrullen (2) kommer hela vägen upp och linan får fullt fäste. Right pull: The pressure roll (2) pulls all the way up and gives the rope maximum grip.</p>	 <p>2</p> <p>För hårt spänd: Tryckrullen (2) når inte hela vägen upp och linan får för lite friktion mot hjulet. Too tight: The yoke fails to push the pressure roll (2) all the way up and the grip gets too loose against the wheel.</p>	 <p>2</p> <p>För löst spänd: Tryckrullen (2) går hela vägen upp men linan slirar. Too loose: The pressure roll (2) pulls all the way up but the rope slips.</p>

Om inte oket lyckas föra upp tryckrullen hela vägen upp så att linan trycks mot hjulet och således inte får tillräckligt fäste, måste steg 1 - 4 upprepas. Testa ett nytt läge vid steg 3.

If the yoke fails to pull the pressure roll all the way up and push the rope against the wheel for maximum grip, step 1 -4 must be repeated. Try a new position at step 3.

Ankring. / Dropping the anchor.

Exempel / Examples

Manöverpanel. / Control panel.



Manövrar. / Manoeuvres.

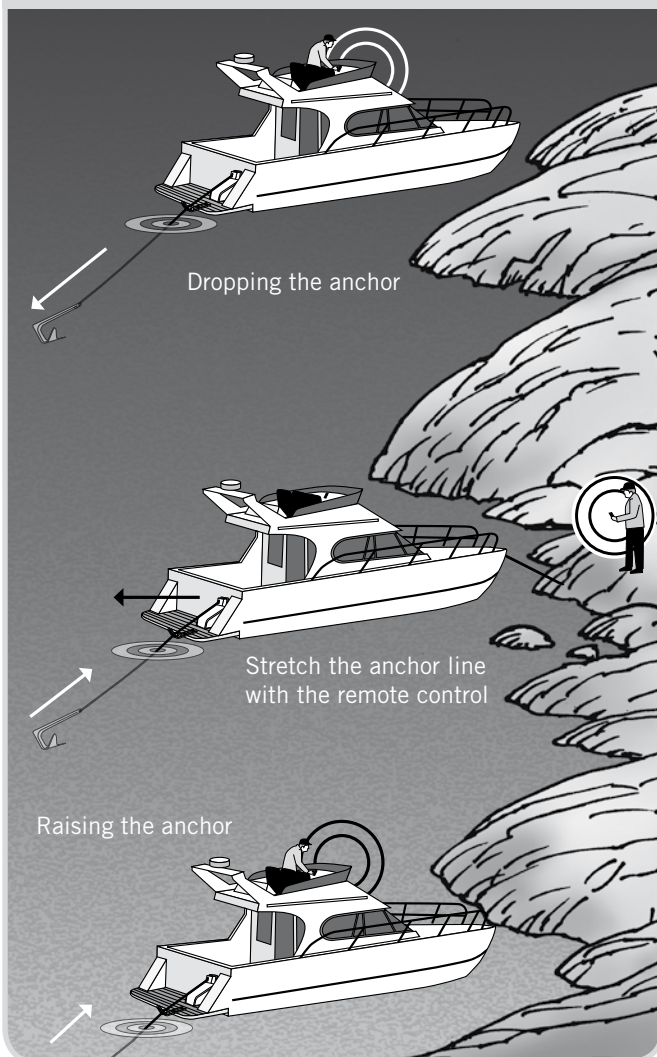

Ankring

1. Slå på strömmen med manöverpanelens on/off-knapp.
2. Vid ankring: Ett lätt tryck på ner (2) frigör ankaret och det löper ut av sin egen tyngd. När du vill sträcka upp linan, tryck på upp (1).

Hemtagning

Tryck på upp (1) och Ankarlift® tar in ankarlinan. Motorn drar så länge knappen hålls intryckt, släpper du knappen så avbryts hemtagningen av ankarlinan. Du kan därefter återigen ta hem ankarlinan genom att trycka på upp (1) och hålla den intryckt, Ankarlift® tar nu hem tampen i högfartsläge tills den första markeringen när sensorn därefter matas ankarlinan in i en lägre "pulsart" tills den når andra markeringen och stannar. Efter detta stopp kan spelet enbart frikopplas för att släppa ut tampen.

Med fjärrkontroll

Slå på strömmen med manöverpanelens on/off-knapp. Använd fjärrkontrollens på/av-knapp för att aktivera Ankarlift®. Använd sedan upp/ner-knapparna för att ankra eller ta hem ankarlinan (se Ankring och Hemtagning).

OBS! Ha alltid uppsikt över Ankarlift® vid drift.

Fjärrkontrollen är aktiv så länge strömmen till drivpaketet är påslagen. Tänk på det om du t ex stoppar fjärrkontrollen i fickan. Som en säkerhetsåtgärd ska du alltid slå av strömmen till Ankarlift® då den inte används på en tid.

Dropping the anchor

1. Turn on the power using the on/off switch.
2. Dropping the anchor: Press g lightly to release the anchor which will drop by the force of its own weight. Press d to tighten the line.

Raising the anchor

Press d to make the Windlass System raise the anchor. The motor runs as long as the button is pressed. It will stop automatically when the sensor on the line reaches the auto-stop position. When this happens, release the button. Press it again to tighten the line further. This may be necessary if you are using several sensors. If the anchor gets stuck or the motor becomes overloaded for any other reason, the automatic circuit breaker may cut in. Do not reset until you have discovered the reason for the problem.

The remote control unit will consume a small amount of power if the Windlass System control panel is set to the REMOTE position. With normal use, the power consumption is negligible.

Using the remote control (without control panel)

Turn on the power using the safety switch. Use the on/off button on the remote control to activate the Windlass System. Then use the up/down buttons to drop/raise the anchor (see Dropping/raising the anchor).

NB! The Windlass System must not be used without supervision. The remote control unit is active as long as the power to the drive unit is switched on. Bear this in mind if, for example, you put the remote control unit in your pocket. As a safety measure, you should always shut off the power to the Ankarlift® if it is not going to be used for an extended period of time.

Reservdelar / Spare parts

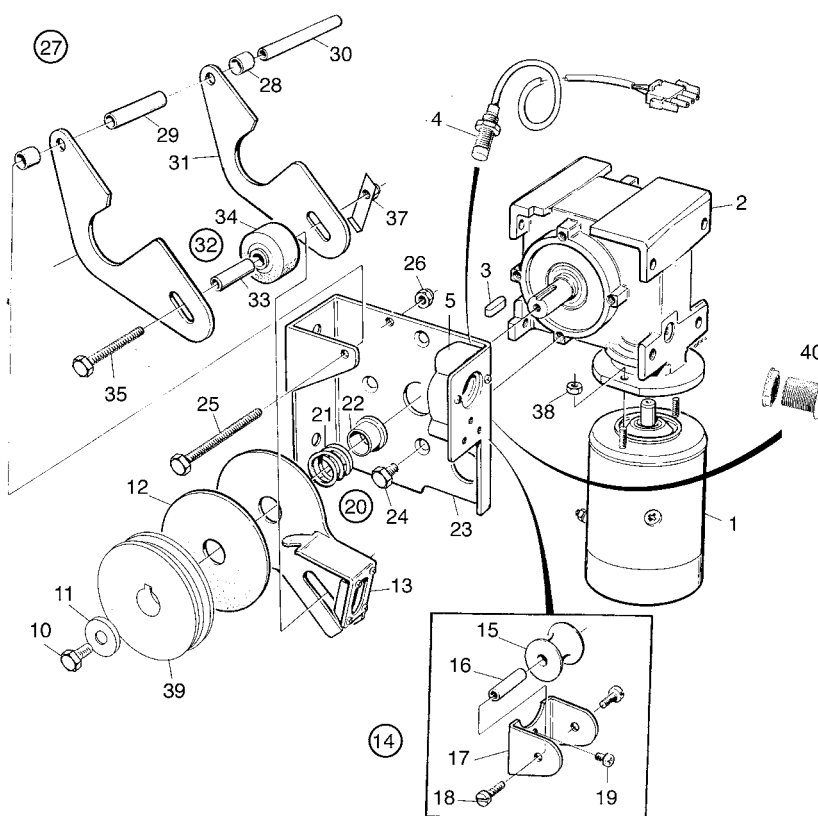

Reservdelar för ankarlift. / Spare parts for Ankarlift drive unit.

Position	Antal	Art. nr	Benämning	Set	Anmärkning
1	1	1122	Elektrisk motor 1000 W, 12 V DC		
2	1	1123	Växel 53:1		• Detaljer
3	1	1124	Kil 8 x 22		
4	1	1125	Givare för automatstopp		
5	1	1126	Styrblock för givare		
39	1	1127	Drivhjul komplett, 16 mm	S	
39	1	1128	Drivhjul komplett, 14 mm	S	
10	1	1129	Bult + bricka M8x16		
12	1	1130	Lamell		
13	1	1131	Lamell platta rostfri		
14	1	1132	Brytrulle för utvändigt ankarspel	S	
15	1		• Rulle		
16	1		• Bussning		
17	1		• Hållare		
18	2		• Skruv		M6 x 10 7985A4
19	3		• Skruv		M5 x 6 84A4
20	1	1133	Tryckfjäder inkl bussning	S	
21	1		• Fjäder		
22	1		• Bussning		
23	1	1134	Gavelplåt		
24	4		Skruv		M8 x 16 963A4
27	1	1137	Rördistanssats	S	
25	1		Skruv		M6 x 70 7985A4
26	1		Mutter		M6
28	2		• Rördistanser		
29	1		• Rördistans		
30	1		• Rördistans		
31	2	1138	Ok för tryckrulle	S	
32	1	1139	Tryckhjulssats	S	
33	1		• Bussning		
34	1		• Hjul		
35	1		Skruv		M6 x 47 7985A4
37	1		Mutter		M6 Nylock
38	2		Mutter		M6

Tillbehör

		1153	Reläbox
		1154	Reläbox, elektronisk
		1151	Manöverpanel
		1152	Kontrollkabel, 7 m
		1100	Fjärrkontroll
		1200	Kåpa
40	2	1155	Skrovgenomföring
		1121	Automatsäkring 100 A
		1141	Mässingstråd för givare
		1140	Monteringsats 2 x u-plåt inkl bultar

Position	Quantity	Part. no	Part	Kit	Note
1	1	1122	Electric motor 1000 W, 12 V DC		
2	1	1123	Gear 53:1		• Details
3	1	1124	Wedge 8 x 22		
4	1	1125	Transducer for auto-stop		
5	1	1126	Guiding block for transducer		
39	1	1127	Drive wheel assembl	K	
39	1	1128	Drive wheel assembly	K	
10	1	1129	Bolt + washer M8x16		
12	1	1130	Disc		
13	1	1131	Disc plate stainless		
14	1	1132	Organiser for outside mounting assembly	K	
15	1		• Roll		
16	1		• Bushing		
17	1		• Mount		
18	2		• Bolt		M6 x 10 7985A4
19	3		• Bolt		M5 x 6 84A4
20	1	1133	Pressure spring with bushing	K	
21	1		• Spring		
22	1		• Bushing		
23	1	1134	Mounting plate		
24	4		Bolt		M8 x 16 963A4
27	1	1137	Distance tubes	K	
25	1		Skruv		M6 x 70 7985A4
26	1		Nut		M6
28	2		• Distance tubes		
29	1		• Distance tubes		
30	1		• Distance tubes		
31	2	1138	Yoke	K	
32	1	1139	Pressure roll kit	K	
33	1		• Bushing		
34	1		• Wheel		
35	1		Skruv		M6 x 47 7985A4
37	1		Nut		M6 Nylock
38	2		Nut		M6

Tillbehör

		1153	Relaybox
		1154	Relaybox, electronic
		1151	Control panel
		1152	Control cable, 7 m
		1100	Remote control
		1200	Cover
40	2	1155	Through-hull fitting
		1121	Automatic fuse 100 A
		1141	Brass wire for sensor
		1140	Mounting kit 2 x u-plate with bolts

Tillbehör / Accessories



1016-14 Ankarlift

Ankarspel för 14 mm lina

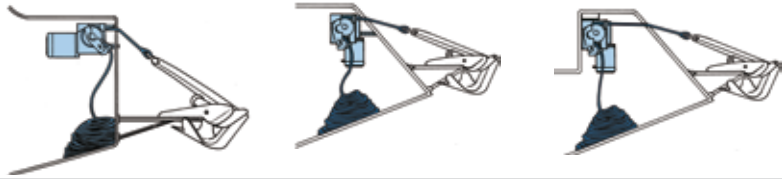

1017-14 Ankarlift

Ankarspel för utvändigt montage, 14 mm lina

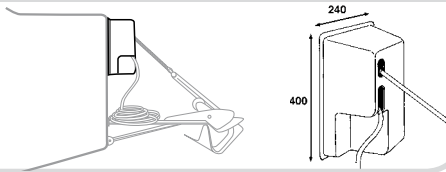

1412 Brytrulle

Med lingenomföring, 0-180° linvinkel

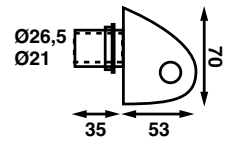

1400 Ankarhållare

Ankarhållare i syrafast stål.

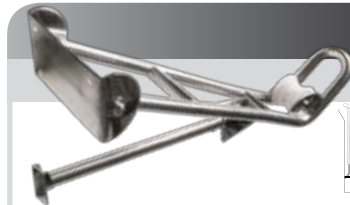
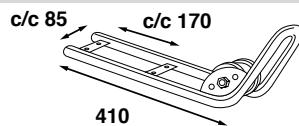

1415 Ankarhållare

Ankarhållare i syrafast stål.

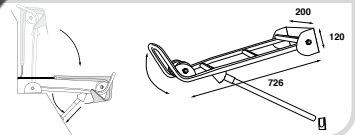

1405 Ankarhållare

Ankarhållare i syrafast stål.

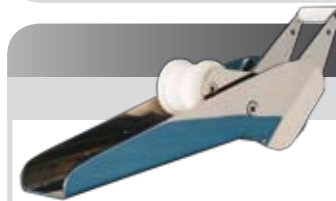
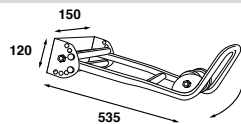

1300 Ankarhållare

Ankarhållare i syrafast stål.

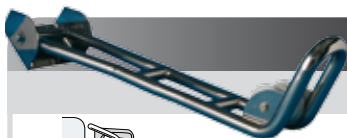
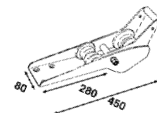

1410 Ankarhållare

Ankarhållare i syrafast stål.

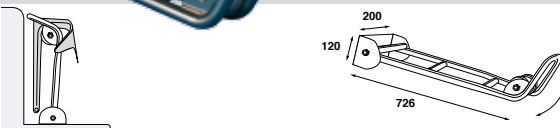

1325 Ankarhållare

Ankarhållare i syrafast stål.



1151 Manöverpanel

Manöverpanel



1100 Fjärrkontroll

Fjärrkontroll



Ankare

1910

galvat, 10 kg

1910S

rostfritt, 10 kg

1915

galvat, 15 kg

1915S

rostfritt, 15 kg

1920

galvat, 20 kg

1920S

rostfritt 20 kg

1140 U-plåtsats

för montering i skrov

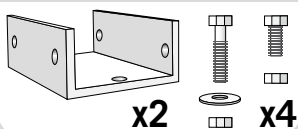

1141 Mässingstråd

för givare



1155 Skrovgenomföring

för ankarlina

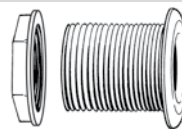

1418 Aluminiumplatta

för stabilt montage



Roblon 14 mm ankarlina



Ankarlift är optimerad för att användas med Roblon 14 mm blylina för bästa grepp och fall.
Ankarlift is best used with Roblon 14 mm lead rope for optimal grip and fall.

